

røquet.
THE DAILY TASTE

 roquetkitchen.com
 RøquetKitchen

RØQUET Roots Press Grill

Item no: 41012 / 41013
Voltage: 220-240V~,50/60Hz
Wattage: 1000W



Imported by:
The Gift Groothandel
Kokkel 6, 1723HX
Noord-Scharwoude
The Netherlands
Made in P.R.C.

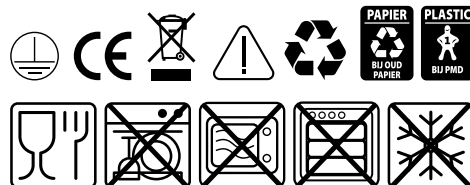

røquet.
THE DAILY TASTE

HANDLEIDING (NL)
MANUAL (EN)
HANDBUCH (DE)



WATCH RØQUET
ON YOUTUBE

ROOTS
PRESS GRILL

Handleiding (NL)

- Lees deze handleiding zorgvuldig door voordat u het apparaat gaat gebruiken.
- Bewaar deze handleiding voor toekomstig gebruik.

WAARSCHUWINGEN EN INSTRUCTIES

1. Productoverzicht

- Bedankt dat u hebt gekozen voor de Roots Persgrill, ontworpen voor veilig en gemakkelijk thuisgebruik. Bereid gemakkelijk met dit apparaat allerlei gerechten, van tosti's en quesadilla's tot gegrilde groenten en burgers.

2. Veiligheidsinstructies

Algemene veiligheid

- Alleen voor huishoudelijk gebruik. Kan ook worden gebruikt in personeelskeukens, boerderijen, hotels, motels en B&B's.
- Plaats het apparaat horizontaal op een stabiel, hittebestendig oppervlak.
- Niet buiten gebruiken of met brandbare brandstoffen (bijv. houtskool).
- Toegankelijke oppervlakken worden heet tijdens het gebruik. **LET OP:** Heet oppervlak.
- Gebruik alleen de handgreep of knoppen om te openen en te sluiten.

Kinderen en toezicht

- Kan worden gebruikt door kinderen vanaf 8 jaar en personen met beperkte mogelijkheden onder toezicht of na instructies over veilig gebruik.
- Kinderen mogen niet met het apparaat spelen.
- Reiniging en onderhoud mogen niet worden uitgevoerd door kinderen jonger dan 8 jaar.
- Houd het apparaat en het snoer buiten het bereik van kinderen jonger dan 8 jaar.

Elektrische veiligheid

- Alleen gebruiken met wisselstroom 220–240 V~, 50/60 Hz.
- Als de stekker niet volledig past, mag u deze niet aanpassen of een adapter gebruiken, maar moet u advies inwinnen bij gekwalificeerd personeel.
- Als het snoer beschadigd is, moet het worden vervangen door een gekwalificeerde partij.
- Dompel het apparaat, de stekker of het snoer nooit onder in water of vloeistof.
- Niet gebruiken met externe timers of afstandsbedieningssysteem.
- Reparaties mogen alleen worden uitgevoerd door een gekwalificeerde partij.

Veiligheid bij gebruik

- Plaats het apparaat niet in de buurt van hete gasbranders, elektrische kookplaten of ovens.
- Druk de deksel niet met geweld dicht als het apparaat te vol is met voedsel. Verwijder het overtollige voedsel.
- Wees uiterst voorzichtig bij het verplaatsen van het apparaat met heet voedsel of hete vloeistoffen.
- Haal de stekker uit het stopcontact na gebruik, voor het schoonmaken of wanneer u het apparaat onbeheerd achterlaat.

3. Gebruiksaanwijzing

Voor het eerste gebruik

- Veeg de platen en de behuizing af met een vochtige doek.

- Zorg ervoor dat de lekbak goed onder de achterraand van de grill is geplaatst.

Voorverwarmen

- Sluit het apparaat aan, het rode lampje (voeding) en het groene lampje (gereed) gaan branden.
- Wanneer het apparaat is opgewarmd, gaat het groene lampje uit.
- Tijdens het gebruik schakelt de thermostaat in cycli, het groene lampje gaat aan en uit.

Koken

- Leg het voedsel op de grillplaat.
- Sluit bij dikker voedsel het deksel voorzichtig; het zwevende scharnier past zich automatisch aan.
- Druk de deksel niet dicht als het apparaat te vol is.
- Voor open grillen ontgrendelt u het scharnier en klapt u de grill uit tot 180°.
- Kook tot de gewenste gaarheid.
- Gebruik alleen plastic of houten keukengerei.
- Gebruik geen metalen keukengerei dat de coating kan beschadigen.

Na gebruik

- Schakel het apparaat uit, haal de stekker uit het stopcontact.
- Laat het apparaat afkoelen voordat u het schoonmaakt of opbergt.
- Leeg en reinig de lekbak na elk gebruik om overlopen of ophoping te voorkomen.

4. Reiniging en onderhoud

- Haal de stekker uit het stopcontact en laat het apparaat volledig afkoelen voordat u het schoonmaakt.
- Veeg de platen af met een vochtige doek of zachte borstel om kruimels te verwijderen.
- Was de lekbak met de hand af met warm zeepwater. Gebruik geen vaatwasser als de hitte vervorming kan veroorzaken.
- Dompel het apparaat niet onder in water.
- Gebruik geen schurende reinigingsmiddelen, schuursponsjes of scherpe voorwerpen om de coating van de pan niet te beschadigen.
- Veeg de behuizing af met een zachte, droge doek.
- Zorg ervoor dat het apparaat volledig droog is voordat u het opbergt.

5. Onderhoud

- Controleer het snoer en de stekker regelmatig op beschadigingen.
- Probeer niet zelf reparaties uit te voeren. Neem contact op met bevoegd servicepersoneel.
- Meld loszittende onderdelen of defecte coatings onmiddellijk.

6. Opslag

- Bewaar op een droge, schone plaats uit de buurt van zonlicht.
- Wikkel het snoer niet strak om het apparaat, maar wikkel het losjes op.
- Houd gesloten om stof te voorkomen.













7. Afvalverwerking

- Gooi het apparaat niet weg bij het huishoudelijk afval.
- Gebruik aparte inzamelingsfaciliteiten voor recycling.
- Neem contact op met de lokale autoriteiten voor informatie over afvalverwerking.
- Het symbool van een doorgestreepte afvalbak betekent dat het product niet bij het gemeentelijk afval mag worden weggegooid.

Probleemoplossing

Probleem	Mogelijke oorzaak	Oplossing
Het apparaat gaat niet aan	Niet aangesloten	Controleer de stekker/het stopcontact
Ongelijkmatig garen	Ongelijkmatig geplaatst	Zorg dat de deksel gelijkmatig sluit en dat het voedsel in het midden ligt.
Voedsel blijven plakken	Controleer of de platen schoon zijn	Bestrijk het voedsel lichtjes met olie voor het garen
Indicatorlampjes werken niet	De grill moet mogelijk worden gerepareerd	Neem contact op met de leverancier

Verklaring van de symbolen

	De verpakking kan worden hergebruikt of gerecycled. Gooi al het verpakkingsmateriaal dat niet langer nodig is, op de juiste manier weg.		Als u bij het uitpakken van het product transportschade opmerkt, neem dan onmiddellijk contact op met uw dealer.		Lees de bedieningshandleiding.
	Dit symbool geeft aan dat dit product in de EU niet samen met ander huishoudelijk afval mag worden afgevoerd (2012/19/EU). Voor preventie van mogelijke schade aan het milieu of de menselijke gezondheid door ongecontroleerde afvalverwijdering, moet u deze op verantwoorde wijze recycleren om duurzaam hergebruik van grondstoffen te		Conformiteitsverklaring. Producten die met dit symbool zijn gemarkeerd, voldoen aan de Europese Economische Ruimte. De EU-conformiteitsverklaring kan bij de fabrikant worden opgevraagd.		Pas op voor scherpe randen op handmatige onderdelen.
	Dit product kan veilig worden gebruikt in contact met voedsel.		Niet geschikt voor gebruik in de magnetron.		Niet geschikt voor de vaatwasser. Enkel met de hand schoonmaken.
	Waarschuwing: Raak het oppervlak tijdens de werking niet aan. De temperatuur van het toegankelijke oppervlak kan tijdens de werking van het apparaat hoog zijn.		Niet geschikt voor gebruik in de oven.		Niet geschikt om in een koelkast of vriezer te bewaren.

1. Handgreep

2. Voedingslampje

3. Gereed-lampje

4. Bovenste behuizing

5. 180° open hendel

6. Arm

7. Vergrendeling

8. Grillplaat met antiaanbaklaag

9. Onderste behuizing

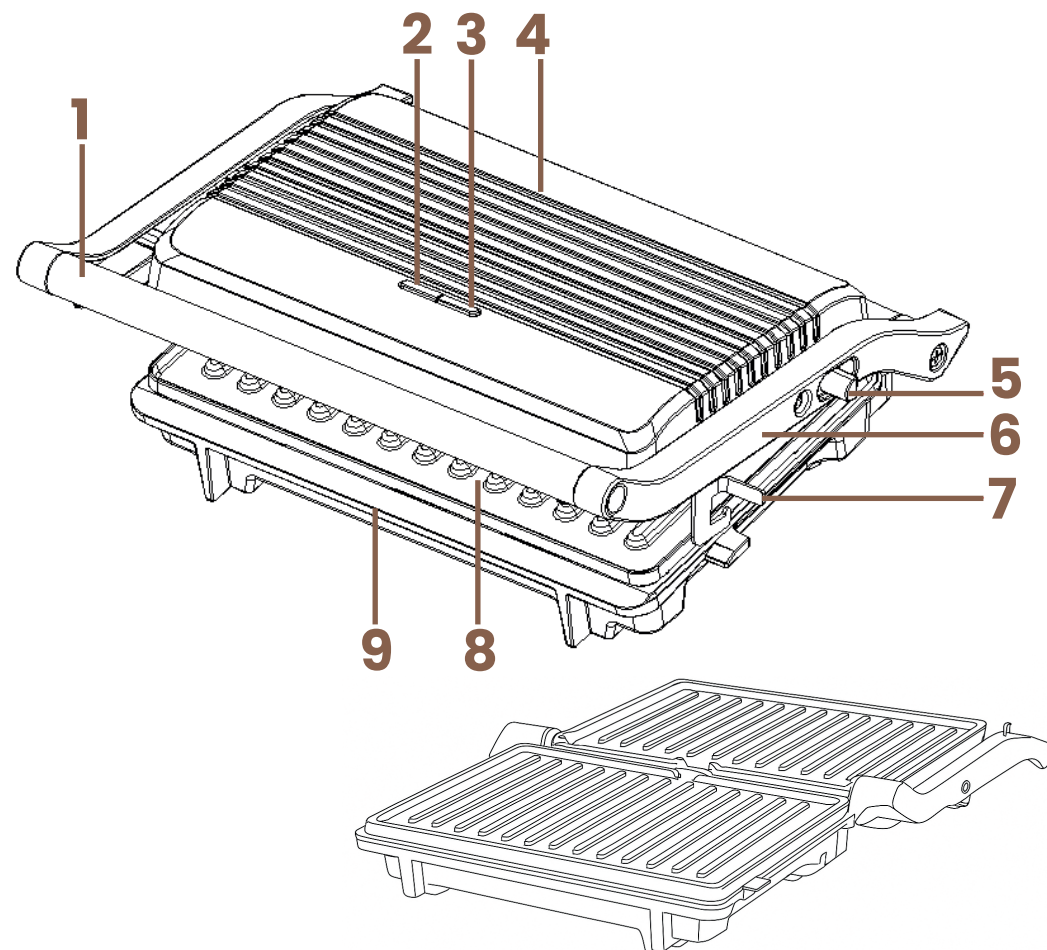

Manual (EN)

- Please read this manual carefully before using the device.
- Keep this manual for future reference.

WARNINGS AND INSTRUCTIONS

1. Product overview

- Thank you for choosing the Roots Waffle Maker, designed for safe and easy home use. Easily prepare all kinds of dishes with this appliance, from toasted sandwiches and quesadillas to grilled vegetables and burgers.

2. Safety instructions

General safety

- For domestic use only. Can also be used in staff kitchens, farms, hotels, motels and B&Bs.
- Place the appliance horizontally on a stable, heat-resistant surface.
- Do not use outdoors or with combustible fuels (e.g. charcoal).
- Accessible surfaces become hot during use. **CAUTION:** Hot surface.
- Only use the handle or knobs to open and close.

Children and supervision

- Can be used by children aged 8 years and above and persons with reduced capabilities under supervision or after instruction on safe use.
- Children should not play with the appliance.
- Cleaning and maintenance should not be carried out by children under 8 years of age.
- Keep the appliance and cord out of reach of children under 8 years of age.

Electrical safety

- Use only with 220–240 V~, 50/60 Hz alternating current.
- If the plug does not fit completely, do not modify it or use an adapter, but seek advice from qualified personnel.
- If the cord is damaged, it must be replaced by a qualified party.
- Never immerse the appliance, plug or cord in water or liquid.
- Do not use with external timers or remote control systems.
- Repairs should only be carried out by a qualified party.

Safety during use

- Do not place the appliance near hot gas burners, electric hotplates or ovens.
- Do not force the lid shut if the appliance is too full of food. Remove the excess food.
- Be extremely careful when moving the appliance containing hot food or hot liquids.
- Unplug the appliance after use, before cleaning or when leaving it unattended.

3. Instructions for use

Before first use

- Wipe the plates and housing with a damp cloth.
- Ensure that the drip tray is positioned correctly under the rear edge of the grill.

Preheat

- Connect the appliance; the red light (power) and green light (ready) will illuminate.

- When the appliance has warmed up, the green light will turn off.
- During use, the thermostat will switch on and off in cycles, and the green light will illuminate and turn off.

Cooking

- Place the food on the grill plate.
- For thicker food, close the lid carefully; the floating hinge adjusts automatically.
- Do not press the lid shut if the appliance is too full.
- For open grilling, unlock the hinge and fold out the grill to 180°.
- Cook to the desired degree of doneness.
- Only use plastic or wooden utensils.
- Do not use metal utensils that could damage the coating.

After use

- Switch off the appliance and unplug it from the mains.
- Allow the appliance to cool down before cleaning or storing it.

4. Cleaning and maintenance

- Unplug the appliance and allow it to cool completely before cleaning.
- Wipe the plates with a damp cloth or soft brush to remove crumbs.
- Wash the drip tray by hand with warm soapy water. Do not use a dishwasher as the heat may cause deformation.
- Do not immerse the appliance in water.
- Do not use abrasive cleaning agents, scouring pads or sharp objects to avoid damaging the coating of the pan.
- Wipe the housing with a soft, dry cloth.
- Ensure that the appliance is completely dry before storing it.

5. Maintenance

- Regularly check the cord and plug for damage.
- Do not attempt to repair the appliance yourself. Contact authorised service personnel.
- Report loose parts or defective coatings immediately.

6. Storage

- Store in a dry, clean place away from sunlight.
- Do not wrap the cord tightly around the device, but wrap it loosely.
- Keep closed to prevent dust.













7. Waste processing

- Do not dispose of the device with household waste.
- Use separate collection facilities for recycling.
- Contact your local authorities for information on waste disposal.
- The symbol of a crossed-out wheellie bin means that the product must not be disposed of with municipal waste.

Troubleshooting

Problem	Possible cause	Solution
The device does not switch on	Not connected	Check the plug/socket
Uneven cooking	Unevenly placed	Ensure lid closes evenly and food is centered
Food stick	Confirm plates are clean	Lightly oil food before cooking
Indicator lights not working	Grill may require service	Contact supplier

Explanation of symbols

 The packaging can be reused or recycled. Please dispose of all packaging material that is no longer needed in the appropriate manner.	 If you notice any transport damage when unpacking the product, please contact your dealer immediately.	 Read the operating instructions.
 This symbol indicates that this product must not be disposed of with other household waste in the EU (2012/19/EU). To prevent potential harm to the environment or human health from uncontrolled waste disposal, please recycle responsibly to promote the sustainable reuse of raw materials.	 Declaration of conformity. Products marked with this symbol comply with European Economic Area standards. The EU declaration of conformity can be requested from the manufacturer.	 Beware of sharp edges on manual components.
		 Not suitable for the dishwasher. Clean by hand only.
 This product is safe for use in contact with food.	 Not suitable for use in the microwave.	 Not suitable for use in the oven.
 Warning: Do not touch the surface during operation. The temperature of the accessible surface may be high during operation of the appliance.		 Not suitable for storage in a refrigerator or freezer.

1. Handle
2. Power indicator light
3. Ready light
4. Upper housing
5. 180° opening lever
6. Arm
7. Lock
8. Non-stick grill plate
9. Lower housing

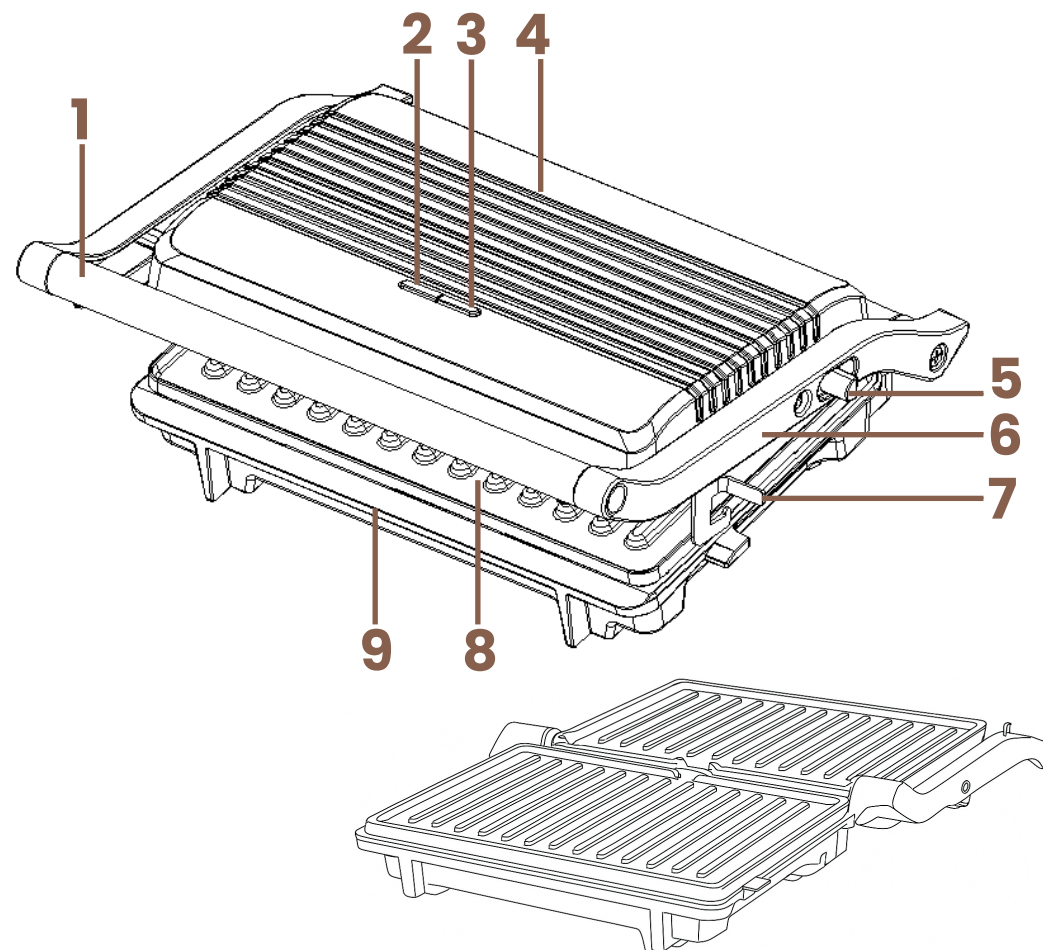

Bedienungsanleitung (DE)

- Lesen Sie diese Anleitung sorgfältig durch, bevor Sie das Gerät benutzen.
- Bewahren Sie sie für die Zukunft auf.

WARNHINWEISE UND ANLEITUNGEN

1. Produktübersicht

- Vielen Dank, dass Sie sich für das Roots Kontaktgrill entschieden haben, das für einen sicheren und einfachen Gebrauch zu Hause entwickelt wurde. Bereiten Sie mit diesem Gerät bequem verschiedene Gerichte zu, von Sandwiches und Quesadillas bis hin zu gegrilltem Gemüse und Burgern.

2. Sicherheitsanweisungen

Allgemeine Sicherheit

- Nur für den Hausgebrauch bestimmt. Kann auch in Büröküchen, landwirtschaftlichen Betrieben, Hotels, Motels und Pensionen verwendet werden.
- Stellen Sie das Gerät waagrecht auf eine stabile, hitzebeständige Oberfläche.
- Verwenden Sie es nicht im Freien oder mit brennbaren Brennstoffen (z. B. Holzkohle).
- Während des Gebrauchs werden zugängliche Oberflächen heiß. **ACHTUNG:** Heiße Oberfläche.
- Verwenden Sie nur den Griff oder die Knöpfe, um das Gerät zu öffnen und zu schließen.

Kinder und Aufsicht

- Kann von Kindern ab 8 Jahren sowie von Personen mit eingeschränkten Fähigkeiten unter Aufsicht oder nach entsprechender Unterweisung im sicheren Gebrauch verwendet werden.
- Kinder dürfen nicht mit dem Gerät spielen.
- Reinigung und Wartung dürfen nicht von Kindern unter 8 Jahren durchgeführt werden.
- Halten Sie das Gerät und das Netzkabel außer Reichweite von Kindern unter 8 Jahren.

Elektrische Sicherheit

- Nur mit Wechselstrom 220–240 V~, 50/60 Hz betreiben.
- Wenn der Stecker nicht vollständig passt, dürfen Sie ihn nicht verändern oder einen Adapter verwenden, sondern müssen sich an qualifiziertes Fachpersonal wenden.
- Wenn das Netzkabel beschädigt ist, muss es von einer qualifizierten Fachkraft ersetzt werden.
- Tauchen Sie das Gerät, den Stecker oder das Kabel niemals in Wasser oder andere Flüssigkeiten.
- Nicht verwenden mit externen Timern oder Fernsteuerungssystemen.
- Reparaturen dürfen nur von qualifiziertem Fachpersonal durchgeführt werden.

Sicherheit beim Gebrauch

- Stellen Sie das Gerät nicht in die Nähe von heißen Gasflammen, elektrischen Kochplatten oder Öfen auf.
- Drücken Sie den Deckel nicht gewaltsam zu, wenn zu viel Teig eingefüllt wurde. Entfernen Sie überschüssigen Teig.
- Seien Sie besonders vorsichtig, wenn Sie das Gerät mit heißem Essen oder heißen Flüssigkeiten bewegen.
- Ziehen Sie nach Gebrauch, vor der Reinigung oder wenn Sie das Gerät unbeaufsichtigt lassen, den Netzstecker.

3. Gebrauchsanweisung

Vor dem ersten Gebrauch

- Wischen Sie die Platten und das Gehäuse mit einem feuchten Tuch ab.
- Achten Sie darauf, dass die Fettauffangschale korrekt unter dem hinteren Rand des Grills eingesetzt ist.

Vorheizen

- Schließen Sie das Gerät an, die rote Kontrollleuchte (Stromversorgung) und die grüne Kontrollleuchte (bereit) leuchten auf.
- Sobald das Gerät aufgeheizt ist, erlischt die grüne Kontrollleuchte.
- Während des Gebrauchs schaltet der Thermostat in Zyklen, die grüne Kontrollleuchte geht an und aus.

Kochen

- Legen Sie die Lebensmittel auf die Grillplatte.
- Schließen Sie bei dickeren Lebensmitteln den Deckel vorsichtig; das Flex-Scharnier passt sich automatisch an.
- Drücken Sie den Deckel nicht zu, wenn zu viel Teig eingefüllt wurde.
- Für das offene Grillen entriegeln Sie das Scharnier und klappen den Grill vollständig auf 180 °C auf.
- Bereiten Sie die Speisen bis zum gewünschten Gargrad zu.
- Verwenden Sie nur Küchenutensilien aus Kunststoff oder Holz.
- Verwenden Sie keine Metallutensilien, die die Beschichtung beschädigen könnten.

Nach dem Gebrauch

- Schalten Sie das Gerät aus und ziehen Sie den Netzstecker.
- Lassen Sie das Gerät vor der Reinigung oder Aufbewahrung vollständig abkühlen.
- Entleeren und reinigen Sie die Fettauffangschale nach jedem Gebrauch, um ein Überlaufen oder Ablagerungen zu vermeiden.

4. Reinigung und Wartung

- Ziehen Sie vor der Reinigung den Netzstecker und lassen Sie das Gerät vollständig abkühlen.
- Wischen Sie die Platten mit einem feuchten Tuch oder einer weichen Bürste ab, um Krümel zu entfernen.
- Waschen Sie die Schale von Hand mit warmem Seifenwasser. Reinigen Sie die Fettauffangschale nicht in der Spülmaschine, da sie sich bei Hitze verformen kann.
- Tauchen Sie das Gerät nicht in Wasser.
- Verwenden Sie keine scheuernden Reinigungsmittel, Scheuerschwämme oder scharfen Gegenstände, um die Beschichtung des Topfes nicht zu beschädigen.
- Wischen Sie das Gehäuse mit einem weichen, trockenen Tuch ab.
- Stellen Sie sicher, dass das Gerät vollständig trocken ist, bevor Sie es aufbewahren.

5. Wartung

- Überprüfen Sie regelmäßig das Netzkabel und den Stecker auf Beschädigungen.
- Versuchen Sie nicht, Reparaturen selbst durchzuführen. Wenden Sie sich an autorisiertes Servicepersonal.
- Melden Sie lose Teile oder beschädigte Beschichtungen umgehend.

6. Lagerung

- Bewahren Sie das Gerät an einem trockenen und sauberen Ort, geschützt vor direkter Sonneneinstrahlung, auf.
- Achten Sie darauf, das Netzkabel nicht straff, sondern nur locker um das Gerät zu wickeln.
- Geschlossen Halten, um das Eindringen von Staub zu verhindern.













7. Entsorgung & Umwelt

- Entsorgen Sie das Gerät nicht über den Hausmüll.
- Nutzen Sie die vorgesehenen Sammelstellen für Recycling.
- Wenden Sie sich an die örtlichen Behörden, um Informationen über die Entsorgung zu erhalten.
- Das Symbol einer durchgestrichenen Mülltonne bedeutet, dass das Produkt nicht über den kommunalen Hausmüll entsorgt werden darf.

Problembhebung

Problem	Mögliche Ursache	Lösung
Das Gerät schaltet sich nicht ein	Gerät nicht angeschlossen	Überprüfen Sie den Stecker/die Steckdose
Ungleichmäßiges Garen	Ungleichmäßige Platzierung	Achten Sie darauf, dass der Deckel gleichmäßig schließt und die Speisen mittig liegen.
Speisen bleiben haften	Stellen Sie sicher, dass die Platten sauber sind	Bestreichen Sie die Speisen vor dem Garen ein wenig mit Öl
Kontrollleuchten funktionieren nicht	Der Grill muss möglicherweise repariert werden.	Kontaktieren Sie den Händler.

Erläuterung der Symbole

	Verpackungen können wiederverwendet oder recycelt werden. Entsorgen Sie alles nicht mehr benötigte Verpackungsmaterial ordnungsgemäß.		Wenn Sie beim Auspacken des Produkts Transportschäden feststellen, wenden Sie sich sofort an Ihren Händler.		Lesen Sie die Betriebsanleitung.
	Dieses Symbol weist darauf hin, dass dieses Produkt in der EU (2012/19/EU) nicht mit anderen Haushaltsabfällen entsorgt werden darf. Um mögliche Schäden für die Umwelt oder die menschliche Gesundheit durch unkontrollierte Abfallentsorgung zu vermeiden, recyceln Sie verantwortungsbewusst, um die nachhaltige Wiederverwendung von		Erklärung der Konformität. Produkte, die mit diesem Symbol gekennzeichnet sind, entsprechen den Anforderungen des Europäischen Wirtschaftsraums. Die EU-Konformitätserklärung kann beim Hersteller angefordert werden.		Achten Sie auf scharfe Kanten an manuellen Bauteilen.
	Dieses Produkt kann gefahrlos in Kontakt mit Lebensmitteln verwendet werden.		Nicht für die Verwendung in der Mikrowelle geeignet.		Nicht spülmaschinengeeignet. Nur von Hand reinigen.
	Warnung: Berühren Sie die Oberfläche während des Betriebs nicht. Die Temperatur der zugänglichen Oberfläche kann während des Betriebs des Geräts hoch sein.		Nicht für die Verwendung im Backofen geeignet.		Nicht zur Aufbewahrung im Kühlschrank oder Gefrierschrank geeignet.

1. Griff
2. Betriebsanzeige
3. Bereit-Anzeige
4. Obergehäuse
5. 180 °C-Öffnungshebel
6. Arm
7. Verriegelung
8. Grillplatte mit Antihafbeschichtung
9. Untergehäuse

